

JBL

JBL® ON AIR

CONTROL® 2.4G AW (230V)

**PODREČNIK
UŻYTKOWNIKA**



OŚWIADCZENIE FEDERALNEJ KOMISJI ŁĄCZNOŚCI (USA)

Niniejszy sprzęt sprawdzono i stwierdzono, że jest zgodny z ograniczeniami dla urządzeń cyfrowych klasy B, zgodnie z częścią 15. zasad FCC. Ograniczenia te opracowano w celu zapewnienia odpowiedniej ochrony przed działaniem szkodliwych zakłóceń, wówczas gdy urządzenie pracuje w środowisku mieszkaniowym.

Niniejszy sprzęt wytwarza, wykorzystuje oraz może wypromieniowywać energię o częstotliwości radiowej. Jeżeli nie został zainstalowany i nie jest użytkowany zgodnie ze wskazówkami, może powodować szkodliwe zakłócenia komunikacji radiowej. Jednakże, nie ma gwarancji, że zakłócenia te nie wystąpią w określonej instalacji. Jeżeli sprzęt ten wytwarza szkodliwe zakłócenia w odbiorze radiowym lub telewizyjnym, co można określić poprzez włączenie i wyłączenie tego sprzętu, zachęcamy użytkownika do zaradzenia tym zakłóceniom za pomocą jednego z następujących środków:

- Zmienić kierunek lub położenie anteny odbiorczej.
- Zwiększyć odległość pomiędzy sprzętem a odbiornikiem.
- Podłączyć urządzenie do gniazdka w obwodzie innym niż ten, do którego podłączono odbiornik.
- Skontaktować się ze sprzedawcą lub doświadczonym technikiem radiowym/telewizyjnym w celu uzyskania pomocy.

Uwaga komisji FCC: Dla zapewnienia stałej zgodności, zmiany lub modyfikacje tego urządzenia, które nie zostały wyraźnie zaaprobowane przez podmiot odpowiedzialny za zgodność z normami, mogą spowodować utratę przez użytkownika prawa do korzystania z tego sprzętu. (Przykład – należy stosować wyłącznie przewody z ekranowaniem).

Oświadczenie FCC dot. ekspozycji na działanie promieniowania

Urządzenie to jest zgodne z opracowanymi przez FCC limitami ekspozycji na fale radiowe dla środowiska niekontrolowanego. Sprzęt ten powinien być instalowany i obsługiwany przy zachowaniu odległości minimalnej wynoszącej nie mniej niż 20 centymetrów pomiędzy elementem promieniującym a ciałem ludzkim.

Urządzenie jest zgodne z wymaganiami części 15 przepisów FCC. Korzystanie z urządzenia jest uwarunkowane spełnieniem dwóch następujących warunków:

- 1) urządzenie nie może powodować szkodliwych zakłóceń, oraz
- 2) urządzenie musi być odporne na wszelkie zakłócenia absorbowane, w tym zakłócenia, które mogą spowodować działanie niepożądane.

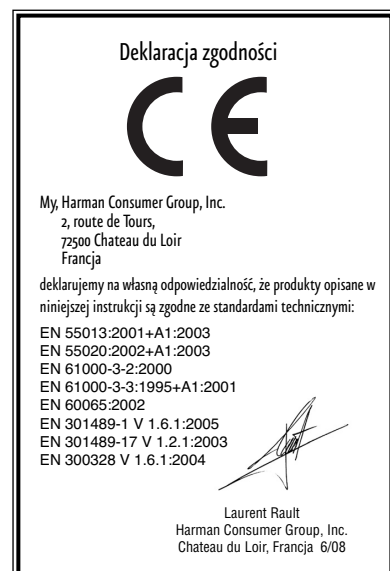
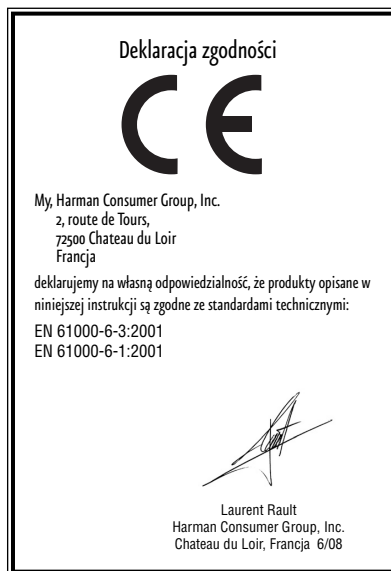

WAŻNE INFORMACJE DOTYCZĄCE BEZPIECZEŃSTWA

UWAGA

RYZYKO PORAŻENIA PRĄDEM NIE OTWIERAĆ

UWAGA: Aby zmniejszyć ryzyko porażenia prądem elektrycznym, nie zdejmować pokrywy (lub tylnej ścianki). Urządzenie nie zawiera elementów, które mogłyby być naprawiane przez użytkownika. Czynności serwisowe należy powierzyć upoważnionemu do tego personelowi.

UWAGA: W celu zapobieżenia porażeniu elektrycznym, nie należy używać tej wtyczki (z polaryzacją) razem z przedłużaczem, gniazdem lub innym gniazdem sieciowym, jeżeli styków nie można wprowadzić do końca tak, aby nie były one odsłonięte.



Lampka z symbolem błyskawicy zakończonej strzałką, umieszczonym w trójkącie równobocznym ma na celu ostrzeżenie użytkownika o występowaniu nieizolowanych miejsc w których pojawiają się „niebezpieczne napięcia” wewnątrz obudowy urządzenia i które mogą mieć wartość wystarczającą aby stanowić zagrożenie porażeniem elektrycznym.



Symbol wykrzyknika umieszczony w trójkącie równobocznym informuje użytkownika o ważnych wskazówkach na temat użytkowania i konserwacji, które znajdują się w materiałach piśmiennych dołączonych do urządzenia.

1. Zapoznać się z zamieszczonymi instrukcjami.
2. Należy przestrzegać tych instrukcji.
3. Zwracać uwagę na wszystkie znaki ostrzegawcze.
4. Postępować zgodnie z wszystkimi instrukcjami.
5. Nie wolno używać tego urządzenia w pobliżu wody.
6. Oczyszczać wyłącznie za pomocą suchej szmatki.
7. Nie blokować jakichkolwiek otworów wentylacyjnych. Należy instalować zgodnie z instrukcjami producenta.
8. Nie należy instalować w pobliżu jakichkolwiek źródeł ciepła takich jak grzejniki, nawiewy, piece lub innych urządzeń (w tym wzmacniaczy), które wytwarzają ciepło.
9. Nie należy pomijać zabezpieczeń wtyczki uniwersalnej lub uziemionej. Wtyczka uniwersalna posiada dwa wtyki, z których jeden ma większą szerokość. Wtyczka z uziemieniem posiada dwa wtyki oraz styk uziemiający. Szeroki wtyk lub trzeci styk uziemiający mają na celu bezpieczeństwo użytkownika. Jeżeli wtyczka nie pasuje do gniazda, należy skontaktować się z elektrykiem w celu wymiany gniazda.
10. Przewód zasilający powinien być chroniony przed chodzeniem po nim i zaciskaniem, szczególnie w pobliżu wtyczek i w miejscach wyjścia z urządzeń.
11. Stosować wyłącznie dodatki/akcesoria określone przez producenta.
12. Używać wyłącznie z wózkiem, stojakiem, trójnogiem, podpórką lub stołem, które zostały określone przez producenta lub sprzedane wraz z urządzeniem. Jeżeli używa się wózka, należy zachować ostrożność podczas przemieszczania wózka, aby uniknąć obrażeń spowodowanych wywróceniem.

13. Urządzenie to należy odłączać od zasilania podczas burz lub gdy nie będzie ono użytkowane przez dłuższy czas.

14. Wszystkie czynności serwisowe należy powierzyć upoważnionemu do tego personelowi. Serwis jest wymagany, gdy urządzenie zostanie uszkodzone w jakikolwiek sposób np. gdy uszkodzona zostanie wtyczka lub przewód zasilający, na urządzenie wylano płyn lub dostały się do niego obce obiekty, urządzenie zostało wystawione na działanie deszczu lub wilgoci, nie działa prawidłowo lub zostało ono upuszczone.

15. Należy unikać spryskiwania czy moczenia urządzenia. Nie wolno stawiać na obudowie naczyń wypełnionych płynem.

16. Aby całkowicie odłączyć urządzenie od zasilania, trzeba wyjąć wtyczkę z gniazdka.

17. Wtyczka przewodu zasilania powinna być w stanie umożliwiającym natychmiastowe użycie.

18. Nie należy wystawiać baterii na nadmierne ciepło, pochodzące od słońca, ognia, itp.

Rysunek A.
Przykład uziemienia anteny wg.
Krajowych Norm Elektrycznych (USA) ANSI/NFPA 70

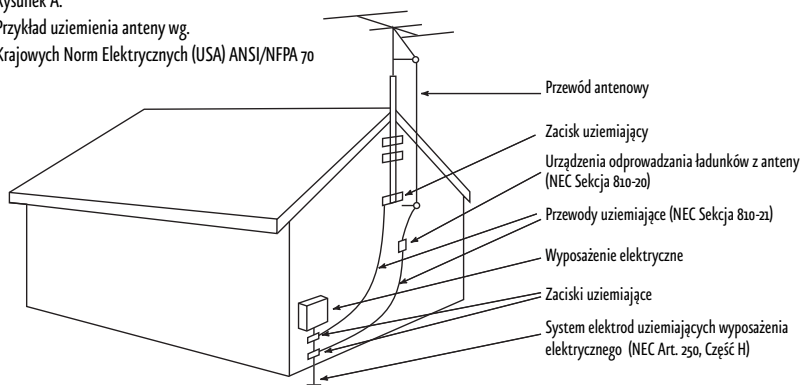

DZIĘKUJEMY ZA WYBRANIE JBL

Przez ponad 60 lat firma JBL zajmowała się każdym aspektem zapisu dźwiękowego i filmowego oraz ich reprodukcji, od występów „na żywo” do nagrań, które można odtwarzać we własnym domu, biurze czy samochodzie.

Mamy przeświadczenie, że wybrany system JBL zapewni co do jednej nuty dokładnie taki stopień przyjemności jakiego Państwo oczekują – oraz, że przy dokonywaniu zakupu kolejnego sprzętu audio do domu, samochodu czy też biura ponownie wybiorą Państwo właśnie JBL.

Prosimy o poświęcenie chwili czasu na zarejestrowanie tego produktu na naszej witrynie sieci Web pod adresem www.jbl.com. Umożliwi nam to informowanie o naszych najnowszych rozwiązaniach oraz pomoże nam lepiej zrozumieć naszych klientów i stworzyć produkty odpowiadające potrzebom i oczekiwaniom.

JBL® On Air Control® 2.4 AW pozwala cieszyć się ulubioną muzyką w odległych miejscach domu lub dodawać głośniki dźwięku przestrzennego do systemu kina domowego bez prowadzenia przewodów przez całe pomieszczenie. Dla zapewnienia bezproblemowego działania, należy przed rozpoczęciem podłączania i użytkowania systemu dokładnie zapoznać się z niniejszymi instrukcjami.

ROZPAKOWYWANIE SYSTEMU

Ostrożnie rozpakować urządzenie. Jeżeli doszło do uszkodzenia podczas transportu, należy natychmiast powiadomić o tym fakcie sprzedawcę oraz/lub firmę dostawczą. Należy zachować opakowanie i materiały transportowe do ewentualnego wykorzystania w przyszłości. Otworzyć opakowanie i sprawdzić, czy znajduje się w nim następująca zawartość:

Dołączone

- 1 x Moduł nadajnika.
 - 1 x Zasilacz dla nadajnika.
 - 1 x 230-woltowy 2-wtykowy przewód zasilający prądu zmiennego dla zasilacza nadajnika.
 - 1 x Wspornik do montażu na ścianie dla nadajnika z 2 x śrubami maszynowymi w łbami stożkowymi do łączenia wspornika z nadajnikiem.
 - 4 x Małe, okrągłe stopki samoprzylepne montowane na lewym panelu bocznym nadajnika, jeżeli nadajnik ma być użytkowany w położeniu pionowym.
- 1 x Aktywny głośnik/odbiornik (głośnik kanału lewego).
 - 1 x Zasilacz dla aktywnego głośnika/odbiornika.
 - 1 x Uchwyt do montażu na ścianie dla zasilacza aktywnego głośnika/odbiornika.
- 1 x Głośnik pasywny (głośnik kanału prawego).
- 2 x Zatyczki do gniazd dla głośników aktywnych i pasywnych.
- 6 x M3 x 8 śrub do montażu zatyczek gniazd.
- 2 x Wsporniki obrotowe do montażu na ścianie dla głośników aktywnych i pasywnych (zawiera klucz nasadowy i zapasowe sznury).
- 1 x Pilot do zdalnego sterowania.
- 1 x Przewód łączący (1m RCA-RCA). 1x Przewód łączący (1m RCA- 3,5mm (1/8-cala wtyk mini))
- 10m/33 stopy. x Przewód głośnikowy.
- 1 x Podręcznik użytkownika (wielojęzyczny).

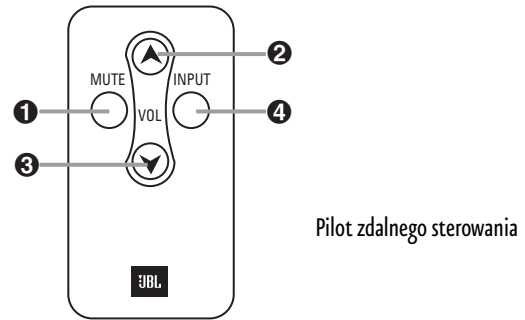

Pilot zdalnego sterowania

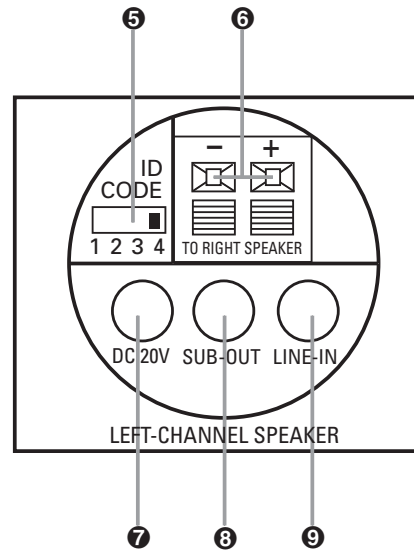

Lewy/Głośnik aktywny (Tył)

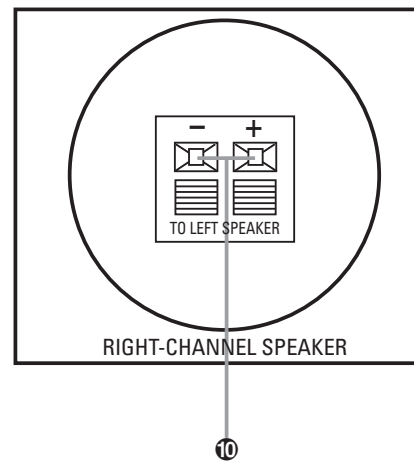

Prawy/Głośnik pasywny

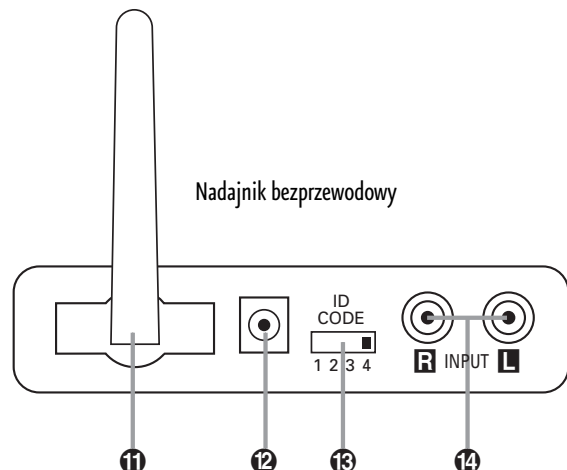

Nadajnik bezprzewodowy

POŁĄCZENIA

Uwagi: Dla uproszczenia, w niniejszym podręczniku zastosowano termin „źródło”, który używany jest podczas opisywania połączeń i funkcjonowania urządzenia. Odnosi się to do jakichkolwiek urządzeń takich jak odbiorniki A/V, komponenty audio, komputera i przenośnych odtwarzaczy muzycznych.

Urządzenie JBL On Air można podłączyć do źródeł użytkownika na kilka sposobów. Upřednio należy określić w jaki sposób urządzenie JBL On Air Control 2.4G AW ma być użytkowane, a następnie należy przestrzegać instrukcji instalacyjnych dla tego zastosowania.

Zastosowanie 1

Dodanie głośników dźwięku przestrzennego do systemu kina domowego. Kontynuować, odczytując instrukcję dla Zastosowania 1 poniżej.

Zastosowanie 2

Dodanie głośników w odległych miejscach w całym domu.

Zastosowanie 1

Dodanie głośników dźwięku przestrzennego do systemu kina domowego: Określić, czy posiadane źródło zawiera wyjścia przedwzmacniacza dla kanałów tylnego/dźwięku przestrzennego, zwykle wskazywane przez gniazdka typu RCA w tylnej ścianie odbiornika i oznaczone napisem „surround preout” (prosimy o sprawdzenie w podręczniku obsługi posiadanego źródła, czy źródło to posiada odpowiednie wyjścia wstępnego wzmacnienia). Jeżeli posiadany odbiornik wyposażony jest w te wyjścia, należy postępować zgodnie z opisanymi poniżej krokami. Jeżeli tak nie jest, podłączanie nie jest zalecane.

Uwaga: Należy upewnić się, czy wyłączono zasilanie wszystkich elementów systemu.

Krok 1.

Podłączyć przewód łączący (dołączony) do lewego i prawego wyjścia wzmacnienia wstępnego kanału tylnego/dźwięku przestrzennego, znajdujących się na tylnej ścianie posiadanego źródła i do wejścia modułu nadajnika , tak jak pokazano na Rysunku 1.

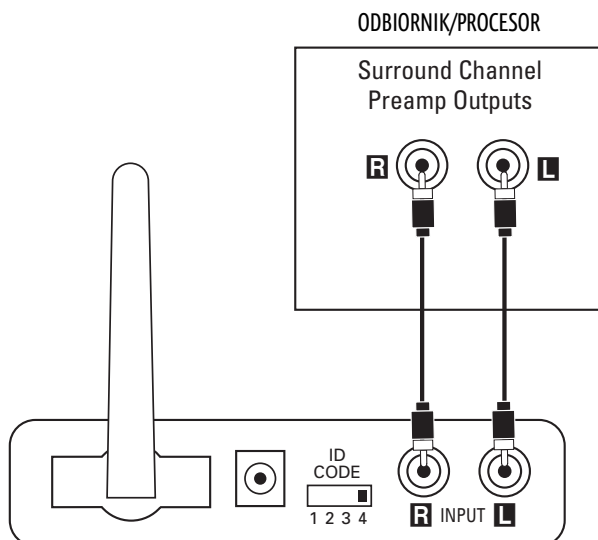

Rysunek 1.

Krok 2.

Określić rozmieszczenie głośników dźwięku przestrzennego.

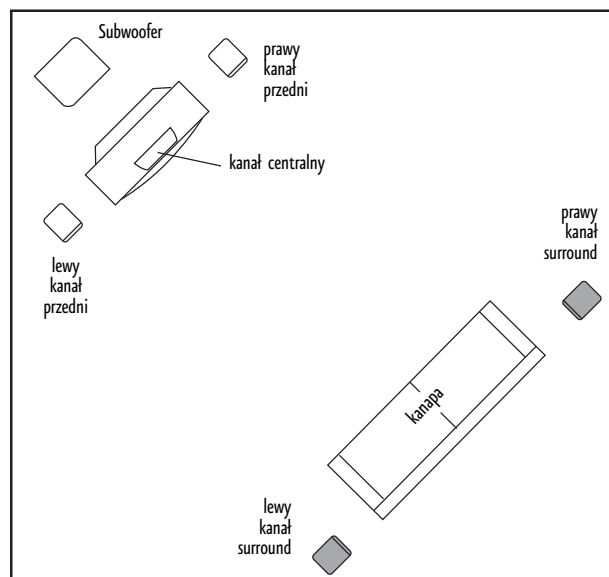
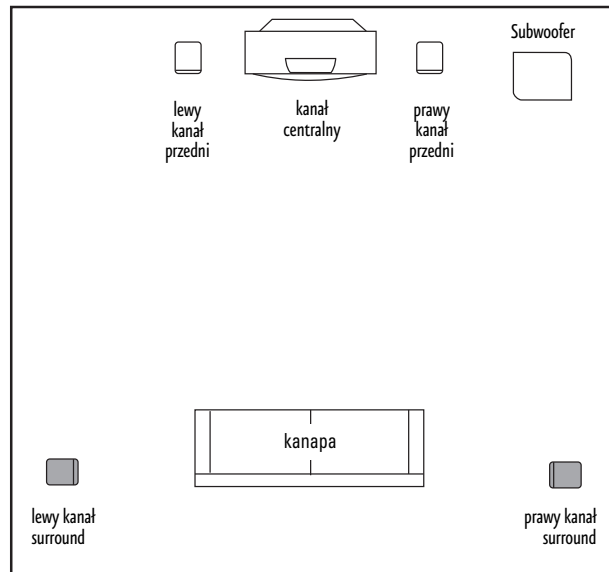

Rysunek 2.

Umieścić aktywny (lewy) głośnik w miejscu zalecanym dla lewego głośnika dźwięku przestrzennego.

Krok 3. Podłączyć przewód głośnikowy (dołączony) do dociskowych zacisków na głośniku aktywnym ⑥ i zacisków w tylnej ściance głośnika pasywnego ⑩. Patrz Rysunek 3. Należy pamiętać, że dostarczony przewód głośnikowy posiada pasek z oznaczeniem polaryzacji, który ułatwia rozróżnienie dwóch żył tego przewodu. Należy skorzystać z tego paska, aby upewnić się że zacisk dodatni (+) na głośniku został podłączony do zacisku dodatniego (+), a zaciski ujemne (-) zostały również odpowiednio podłączone. Nie ma znaczenia, czy używa się oznaczonego przewodu do łączenia dodatniego zacisku (+) czy ujemnych zacisków (-).

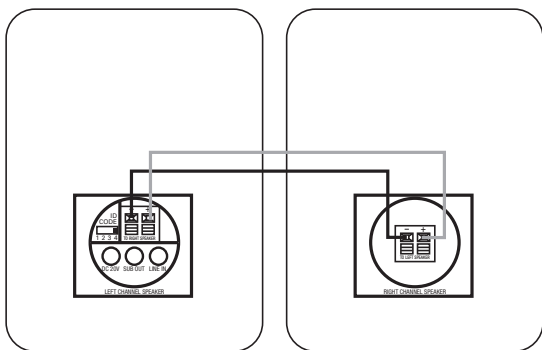

Rysunek 3.

Krok 4. Podłączyć moduł nadajnika ⑫ i aktywnego głośnika ⑦ do gniazda w ścianie, używając odpowiedniego zasilacza i przewodu zasilającego. Należy upewnić się, czy antena nadajnika ⑪ została wysunięta do przodu.

Krok 5. Jeżeli to konieczne, skonfigurować źródło tak, aby włączyć wyjścia poziomu wzmacnienia wstępnego dla kanałów tylnego/dźwięku przestrzennego (odpowiednie instrukcje można znaleźć w podręczniku obsługi posiadanego źródła sygnału).

Należy upewnić się, czy ustawienie kodu ID nadajnika ⑬ jest takie samo jak głośnika aktywnego ⑤. Na stronie 8 niniejszej instrukcji znajdują się dodatkowe informacje dot. kodów identyfikujących (ID). Jeżeli podłączanie przebiegało prawidłowo, górna dioda LED na przednim panelu głośnika aktywnego powinna świecić się na zielono. Podczas pierwszego włączania, wymagane jest nieraz kilka sekund oczekiwania, zanim Control 2.4G AW włączy głośniki i przejdzie w stan gotowości. Do tego momentu dioda LED będzie świecić się na czerwono. Gdy górna dioda LED zaświeci się na zielono, dolna dioda powinna mrugać zielonym światłem dopóki nadajnik oraz głośnik aktywny nie „sprzęgną” ze sobą. Następnie zacznie ona świecić stałym światłem zielonym. Ta sama dioda LED będzie świecić kolorem pomarańczowym, jeżeli wybrane zostanie lokalne wejście głośnika aktywnego (zobacz strona 8, temat: Lokalne wejście, gdzie znajduje się więcej informacji).

Zastosowanie z

Dodanie głośników w odległych miejscach w całym domu:

Źródłem audio stosowanym w tej konfiguracji mogą być amplituner, przenośny odtwarzacz muzyki lub komputer z karta dźwiękową. W pierwszej kolejności należy określić, czy posiadane źródło wyposażone jest w wyjścia wstępnego wzmacnienia typu RCA dla przedniego i głównego kanału oraz wyjście 3,5mm (1/8-calowe) stereo z pojedynczym pinem. Na odbiorniku A/V lub audio wyjścia wzmacnienia wstępnego są zwykle wskazywane przez gniazda typu RCA w tylnej ściance odbiornika i oznaczone napisem „pre-out” (prosimy o sprawdzenie w podręczniku obsługi posiadanego źródła, czy źródło to posiada wyjścia wstępnego wzmacnienia). Jeżeli posiadany odbiornik wyposażony jest w te wyjścia, należy postępować zgodnie z krokami opisanymi w Połączenie Opcja A. Jeżeli posiadany odbiornik wyposażony jest w gniazdo stereo z pojedynczym pinem, należy postępować zgodnie z krokami opisanymi w Połączenie Opcja B. Jeżeli odbiornik nie posiada żadnego z wymienionych typów wyjść dla kanałów przedniego i głównego, nie może być użytkowany z urządzeniem Control 2.4G AW. Niektóre komputerowe karty dźwiękowe posiadają więcej niż jedno gniazdo 3,5mm (1/8-calowe) z

pojedynczym pinem.

Prawie zawsze występuje tam pojedyncze wyjście nazywane wyjściem głośnikowym. Jednakże, niektóre karty dźwiękowe posiadają wyjścia wzmacnienia wstępnego lub wyjścia liniowe dodatkowo lub zamiast wyjścia głośnikowego. Jeżeli komputer posiada wyjścia wzmacnienia wstępnego lub wyjścia liniowe, zalecane jest, aby były one stosowane zamiast wyjść głośnikowych.

Jeżeli użytkownik chciałby podłączyć komputer do urządzenia JBL On Air Control 2.4G AW wykorzystując w tym celu wyjścia wzmacnienia wstępnego w komputerze, należy postępować zgodnie z opisem kroków procedury w Połączenie A.

Połączenie Opcja A

Połączenie z użyciem wyjść wzmacnienia wstępnego źródła:

Uwaga: Należy upewnić się, czy wyłączono zasilanie wszystkich elementów systemu.

Krok 1. Podłączyć przewód łączący (dołączony) do lewego i prawego wyjścia wzmacnienia wstępnego kanału przedniego/głównego lub wyjść strefy 2 lub wyjść REC i do wejścia modułu nadajnika ⑬, tak jak pokazano na Rysunku 4.

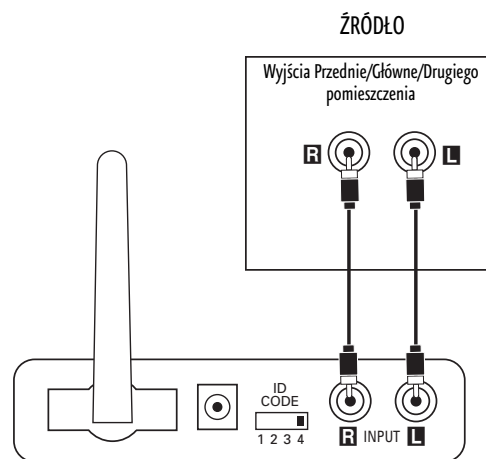

Rysunek 4.

Krok 2. Umieścić głośnik aktywny w odpowiednim miejscu mieszkania w pobliżu gniazda AC, ponieważ wymagane jest podłączenie.

Krok 3. Podłączyć przewód głośnikowy (dołączony) do dociskowych zacisków na głośniku aktywnym ⑥ i zacisków w tylnej ściance głośnika pasywnego ⑩, jak pokazano na Rysunku 3. Należy pamiętać, że dostarczony przewód głośnikowy posiada pasek z oznaczeniem polaryzacji, który ułatwia rozróżnienie dwóch żył tego przewodu. Należy skorzystać z tego paska, aby upewnić się że zacisk dodatni (+) na głośniku został podłączony do zacisku dodatniego (+), a zaciski ujemne (-) zostały również odpowiednio podłączone. Nie ma znaczenia, czy używa się oznaczonego przewodu do łączenia dodatniego zacisku (+) czy ujemnych zacisków (-).

Krok 4. Podłączyć moduł nadajnika ⑫ i aktywnego głośnika ⑦ do gniazda w ścianie. Należy upewnić się, czy antena nadajnika ⑪ została wysunięta do przodu.

Krok 5. Należy upewnić się, czy ustawienie kodu ID nadajnika ⑬ jest takie samo jak głośnika aktywnego 4. Na stronie 8 niniejszej instrukcji znajdują się dodatkowe informacje dot. kodów identyfikujących (ID). Jeżeli to konieczne, skonfigurować odbiornik tak, aby włączyć wyjścia poziomu wzmacnienia wstępnego dla kanałów głównego/przedniego (odpowiednie instrukcje można znaleźć w podręczniku obsługi posiadanego źródła sygnału).

Jeżeli podłączanie przebiegało prawidłowo, górna dioda LED na przednim panelu głośnika aktywnego powinna świecić się na zielono. Podczas pierwszego włączania, wymagane jest nieraz kilka sekund oczekiwania, zanim Control 2.4G AW włączy

głośniki i przejdzie w stan gotowości. Do tego momentu dioda LED będzie świecić się na czerwono. Gdy górna dioda LED zaświeci się na zieleono, dolna dioda powinna mrugać zielonym światłem dopóki nadajnik oraz głośnik aktywny nie „sprzęgną” ze sobą. Następnie zacznie ona świecić stałym światłem zielonym. Ta sama dioda LED będzie świecić kolorem pomarańczowym, jeżeli wybrane zostanie lokalne wejście głośnika aktywnego (zobacz strona 8, temat: Lokalne wejście, gdzie znajduje się więcej informacji).

Połączenie Opcja B

Połączenie z użyciem 3,5mm (1/8-calowego) gniazda stereo z pojedynczym pinem w źródle:

Uwaga: Należy upewnić się, czy wyłączono zasilanie wszystkich elementów systemu.

Krok 1. Podłączyć przewód łączący RCA 3,5mm (1/8-calowy) typu mini-jack (dołączony) do wyjścia wzmocnienia wstępnego, liniowego lub słuchawkowego przenośnego odtwarzacza audio i do wejścia modułu nadajnika 12, tak jak pokazano na Rysunku 5.

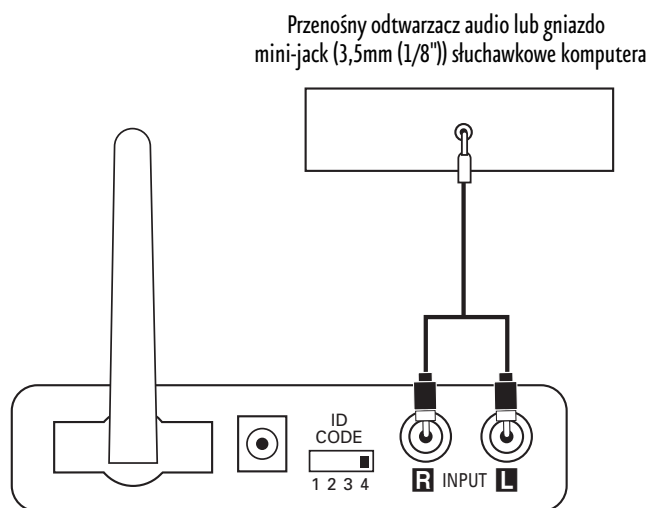

Rysunek 5.

Krok 2. Umieścić głośnik aktywny w odpowiednim miejscu mieszkania w pobliżu gniazda AC, ponieważ wymagane jest podłączenie.

Krok 3. Podłączyć przewód głośnikowy (dołączony) do dociskowych zacisków na głośniku aktywnym 6 i zacisków w tylnej ścianie głośnika pasywnego 10, jak pokazano na Rysunku 3. Należy pamiętać, że dostarczony przewód głośnikowy posiada pasek z oznaczeniem polaryzacji, który ułatwia rozróżnienie dwóch żył tego przewodu. Należy skorzystać z tego paska, aby upewnić się że zacisk dodatni (+) na głośniku został podłączony do zacisku dodatniego (+), a zaciski ujemne (-) zostały również odpowiednio podłączone. Nie ma znaczenia, czy używa się oznaczonego przewodu do łączenia dodatniego zacisku (+) czy ujemnych zacisków (-).

Krok 4. Podłączyć moduł nadajnika 12 i aktywnego głośnika 7 do gniazda w ścianie, używając odpowiedniego zasilacza i przewodu zasilającego. Należy upewnić się, czy antena nadajnika 11 została wysunięta do przodu.

Należy upewnić się, czy ustawienie kodu ID nadajnika 13 jest takie samo jak głośnika aktywnego 5. Na stronie 8 niniejszej instrukcji znajdują się dodatkowe informacje dot. kodów identyfikujących (ID). Jeżeli podłączenie przebiegało prawidłowo, górna dioda LED na przednim panelu głośnika aktywnego powinna świecić się na zieleono. Podczas pierwszego włączenia, wymagane jest nieraz kilka sekund oczekiwania, zanim Control 2.4G AW włączy głośniki i przejdzie w stan gotowości. Do tego momentu dioda LED będzie świecić się na czerwono. Gdy górna dioda LED zaświeci się na zieleono, dolna dioda powinna mrugać zielonym światłem dopóki nadajnik oraz głośnik aktywny nie „sprzęgną” ze sobą. Następnie zacznie ona świecić stałym światłem zielonym. Ta sama dioda LED będzie świecić kolorem pomarańczowym, jeżeli wybrane zostanie lokalne wejście głośnika aktywnego (zobacz strona 8, temat: Lokalne wejście, gdzie znajduje się więcej informacji).

Jeżeli instalujesz głośniki na zewnątrz, należy zamocować zatyczki do gniazd przy każdym głośniku, używając załączonych Śrub M3 x 8.

UŻYTKOWANIE

Regulacja poziomu głośności

Zastosowanie 1

Dodanie głośników dźwięku przestrzennego do systemu kina domowego:

W tym zastosowaniu poziom wyjściowy głośników aktywnych Control 2.4G AW będzie uzależniony nie tylko od ustawień głośności źródła A/V, należy go również odpowiednio wyregulować po zakończeniu instalacji i przed rozpoczęciem użytkowania, aby system działał prawidłowo z innymi głośnikami w posiadanym wielokanałowym systemie dźwięku przestrzennego. Aby wyregulować poziom wyjściowy, włączyć źródło A/V, ustawić kontrolkę głośności źródła A/V na jedną trzecią zakresu i włączyć dźwięk testowy dla regulacji poziomu głośników. Upewnić się, czy nadajnik Control 2.4G AW oraz głośniki zostały włączone, czy głośniki zostały podłączone i czy istnieje sprzężenie RF (np. czy dolna dioda LED świeci się stałym światłem zielonym). Używając pilota zdalnego sterowania Control 2.4G AW ② oraz ③ regulować poziom głośności urządzenia Control 2.4G AW aż poziom wyjściowy zostanie zrównany z pozostałymi głośnikami w systemie dźwięku przestrzennego. Rozpoczynając od tego punktu, nie należy używać pilota zdalnego sterowania Control 2.4G AW do regulacji ustawień głośności. Poziom wyjściowy dla całego systemu dźwięku przestrzennego należy zwiększać lub zmniejszać używając w tym celu kontrolki regulacji głośności źródła A/V. Należy zauważyć, że urządzenie Control 2.4G AW będzie utrzymywać swoje ustawienia poziomu głośności, dzięki czemu nie ma potrzeby regulowania głośności za każdym razem, gdy system jest włączany.

Zastosowanie 2

Dodanie głośników w odległych miejscach w całym domu:

Zależnie od rodzaju połączenia oraz źródła jakiego się używa, ustawienia głośności odbiornika mogą wpływać na poziom wyjściowy dźwięku urządzenia Control 2.4G AW. Aby sprawdzić, czy wyjście z źródła jest zależne od głośności, ustawić poziom głośności na odbiorniku mniej więcej na połowę zakresu. Włączyć nadajnik Control 2.4G AW oraz głośnik aktywny. Gdy dolna dioda LED głośnika aktywnego zacznie się świecić ciągłym światłem zielonym, oznacza to, że sprzężenie radiowe działa – należy wtedy sprawdzić czy głośnik aktywny generuje dźwięk. Następnie, należy zwiększać i zmniejszać ustawienia kontrolki głośności na odbiorniku oraz obserwować, czy wpływa to na poziom dźwięku głośnika aktywnego. Jeżeli tak nie jest, to kontrolkę regulacji głośności na urządzeniu źródłowym można ustawić w dowolnym położeniu, ponieważ nie wpłynie to na działanie urządzenia Control 2.4G AW. Jeżeli zmiana ustawień głośności na urządzeniu źródłowym wpływa na wyjście z Control 2.4G AW, konieczne będzie stałe utrzymywanie kontrolki regulacji źródła na ok. połowie zakresu w przypadku odbiorników audio lub odbiorników A/V, ok. trzecich czwartych zakresu w przypadku używania komputera i maksimum zakresu w przypadku używania przenośnego urządzenia audio. Od tego punktu należy używać pilota zdalnego sterowania dołączonego do bezprzewodowego systemu głośnikowego JBL On Air Control 2.4G AW do regulacji głośności ② i ③.

Wejście lokalne

Bezprzewodowy system głośnikowy JBL On Air Control 2.4G AW zawiera również wejście lokalne ④ znajdujące się na tylnej ścianie głośnika aktywnego. Wejście to umożliwia podłączenie przenośnego odtwarzacza audio bezpośrednio, w dowolnym miejscu w jakim może znajdować się użytkownik. Na przykład, system może być podłączony do odbiornika tak, jak zostało to opisane w sekcji Zastosowanie 2, a użytkownik może słuchać stacji FM a następnie podłączyć lokalny przenośny odtwarzacz muzyczny do wejścia lokalnego i przełączać się pomiędzy dwoma różnymi źródłami.

Aby podłączyć przenośny odtwarzacz audio do głośnika aktywnego, wystarczy podłączyć gniazdko wyjścia wzmocnienia wstępnego, liniowe lub słuchawkowe typu jack do wejścia liniowego 9 w tylnej ścianie głośnika aktywnego, używając w tym celu przewodu z 3,5mm (1/8-calową) wtyczką mini-jack.

Aby przełączyć się pomiędzy źródłami, należy nacisnąć przycisk wejścia ④ na pilocie zdalnego sterowania.

Kod identyfikacyjny

W mało prawdopodobnym przypadku, gdy użytkownik doświadczy zakłóceń podczas użytkowania systemu, lub gdy posiada uruchomiony więcej niż jeden zestaw nadajników i odbiorników Control 2.4G AW, możliwa jest zmiana kanałów na których działa system. W module nadajnika i głośniku aktywnym znajduje się czteropozycyjny przełącznik kodów identyfikacyjnych ("ID Code"). Wystarczy jedynie ustawić przełącznik na jedną z pozycji. Aby system działał prawidłowo, nadajnik oraz głośnik aktywny muszą być ustawione na takie same położenie. Możliwe jest również ustawienie maksymalnie dwóch par głośników na odbiór z tego samego nadajnika poprzez ustawienie przełącznika kanałów w nadajniku i w obydwu głośnikach aktywnych na ten sam kanał. Należy zauważyć, że dwa głośniki aktywne muszą znajdować się w odległości co najmniej 10 m (33 stopy) od siebie, albo odbiór i zakres działania w jednym lub obydwu zestawach może się obniżyć.

Auto On/Standby

Głośniki JBL Control 2.4G AW automatycznie przejdzie w tryb czuwania (Standby), jeżeli przez ok. 10 minut nie będzie otrzymywał sygnału z systemu. Kiedy sygnał ponownie się pojawi, JBL Control 2.4G AW automatycznie włączy się ponownie. Jeżeli jednak głośniki są wyciszone („MUTE”), automatyczne wyłączenie się nie działa.

Informacje wskaźnika świetlnego

	Diodowy wskaźnik zasilania (Góra)	Diodowy wskaźnik wejścia (Dół)
Zielone	System jest włączony	Nadajnik i głośnik komunikują się ze sobą (sprzężenie radiowe)
Migający zielony	Odbiór sygnałów IR z pilota zdalnego sterowania	Nadajnik i głośnik nie komunikują się ze sobą (brak sprzężenia radiowego)
Czerwone	Oczekiwanie (zaden sygnał nie jest odbierany)	
Pomarańczowy		Wybrano wejście lokalne

Wyjście głośnika niskotonowego

Bezprzewodowy system głośnikowy JBL On Air Control 2.4G AW zawiera wejście głośnika niskotonowego ⑤ znajdujące się na tylnej ścianie głośnika aktywnego. Wyjście to umożliwia wyprowadzanie dźwięków o niskiej częstotliwości do silnego głośnika niskotonowego. Głośnik niskotonowy zapewnia generowanie głębszych dźwięków basowych niż byłoby to możliwe za pomocą zwykłych głośników.

Aby podłączyć głośnik niskotonowy do głośnika aktywnego, wystarczy podłączyć gniazdko subout ⑤ na tylnej ścianie głośnika aktywnego do wejścia liniowego na tylnej ścianie subwoofera, używając w tym celu przewodu z 3,5mm (1/8-calową) wtyczką stereo mini-jack. Należy pamiętać, że wyjście to jest wyjściem pełnozakresowym i nie jest filtrowane lub dolnoprzepustowe. Należy upewnić się, czy głośnik niskotonowy obsługuje dolnoprzepustową sieć krzyżową i czy rzeczywiście została ona włączona. Nie należy stosować wejścia LFE w subwooferze, ponieważ nie jest ono filtrowane i użytkownik będzie słyszał w głośniku niskotonowym mnóstwo niepożądanych dźwięków o wyższej częstotliwości.

* W komplecie znajduje się tylko jeden kabel stereo mini-jack/RCA. Jeżeli masz w planach zastosowanie z z opcją podłączenia B, musisz dokupić taki przewód.

Uwaga o urządzeniach bezprzewodowych

Bezprzewodowy system głośnikowy JBL On Air Control 2.4G AW wykorzystuje nowoczesne nadajniki-odbiorniki działające w paśmie częstotliwości 2,4GHz. Jest to ta sama częstotliwość, która wykorzystywana jest w domowych sieciach bezprzewodowych i wysokiej jakości telefonach bezprzewodowych. Umożliwia ona transmisję wysokiej jakości dźwięku w pełnym spektrum do odległych miejsc, bez konieczności stosowania przewodów.

Tak jak w przypadku wszystkich innych urządzeń bezprzewodowych, zakres działania głośników bezprzewodowych JBL On Air Control 2.4G AW może wahać się zależnie od takich czynników jak konstrukcja i materiały budynku, warunki atmosferyczne oraz innych źródeł zakłóceń. Aby uzyskać pomoc i dodatkowe informacje, prosimy o kontakt ze sprzedawcą lub dystrybutorem produktów JBL lub o odwiedzenie naszej witryny znajdującej się pod adresem www.jbl.com

MONTAŻ NA ŚCIANIE I STOJAKU

Do dwóch głośników i moduły nadajnika dołączono umożliwiające przeprowadzenie regulacji wsporniki montażowe. Są one przeznaczone wyłącznie do montażu na ścianie. Nie można ich wykorzystać do montażu podsufitowego. Montaż podsufitowy nadajnika i/lub głośników Control 2.4G AW nie jest zalecany, niezależnie od stosowanych wsporników/zaczepeków.

Montaż na ścianie z wykorzystaniem dostarczonych wsporników przyściennych

Ważna uwaga dot. bezpieczeństwa: Prawidłowy dobór osprzętu montażowego który nie został dołączony oraz prawidłowy montaż i instalacja wsporników, włączając w to, ale bez ograniczenia się do, wybór odpowiedniej podpory dla ciężaru i użycie wspornika wyłącznie z określonym typem głośnika jest wyłączną odpowiedzialnością klienta. Producent nie przyjmuje jakiegokolwiek odpowiedzialności za dobór osprzętu montażowego i instalację wsporników.

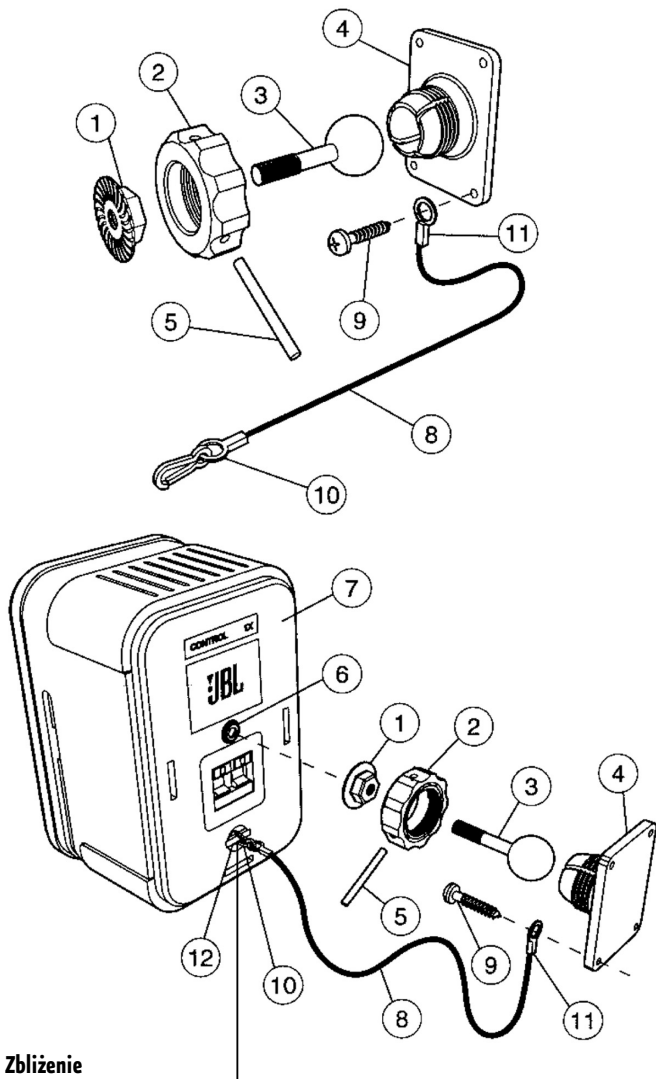

Zbliżenie

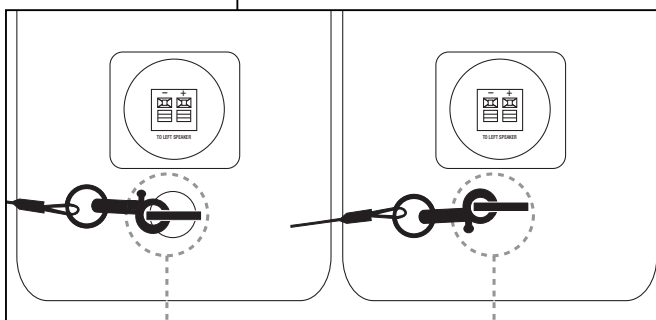

POPRAWNIE

NIEPOPRAWNIE

- Odkręcić i zdjąć wytlaczaną nakrętkę (2) poprzez przekręcenie jej w kierunku przeciwnym do ruchu wskazówek zegara. Jeżeli jest to konieczne, należy użyć dostarczonego metalowego pręcika (5), poprzez umieszczenie go w jednym z otworów na wytlaczanej nakrętce (2).
- Odciągnąć wałek z kulką (3) od wspornika ściennego (4).
- Nasunąć wytlaczaną nakrętkę (2) na wałek z kulką (3) z gwintowanym otworem skierowanym w stronę kulki, i dokręcić metalowa nakrętkę (1) na wałek z kulką (3) do oporu, z radełkowaną powierzchnią skierowaną w stronę kulki.
- Wkręcać wałek/kulkę (3) do gwintowanego gniazda w tylnej ścianie obudowy głośnika, aż dotrze ona do dna gniazda. Wycofać zespół kulki/wałka o 1/2 obrotu i dokręcić nakrętkę do głośnika. Jeżeli zespół kulki i wałka nie zostanie wycofany przed dokręceniem nakrętki, wykonanie Kroku G opisanego poniżej może spowodować zerwanie gwintowanego gniazda w obudowie głośnika i nieodwracalnie uszkodzić głośnik.
- Dokręcić radełkowaną nakrętkę (1) używając klucz regulowanego, dopóki nie zostanie dobrze dokręcona do tylnej ścianki głośnika i w pełni zablokuje kulkę/wałek (3) i obudowę głośnika względem siebie. Należy pamiętać, że gdy nakrętka ta zostanie dokręcona, może pozostawić ślady na tylnej ściance głośnika w miejscu w którym dochodzi do połączenia. Jednakże, ślady te zostaną przykryte nakrętką (1).
- Sznur zabezpieczający (8) ma służyć jako dodatkowy środek zapobiegający upadkowi głośnika w przypadku jego odłączenia od wspornika przyściennego. Jedną z dwóch dolnych śrub (9), które łączą wspornik przyścienny ze ścianą, musi przechodzić przez oczko (11) na końcu sznura, zanim zostanie przeprowadzona przez otwór we wsporniku przyściennym. Wspornik przyścienny (4) należy montować do ściany na kołkach drewnianych, używając #10, o długości przynajmniej 1 cala wkrętów do drewna z łbem stożkowym ściętym. Należy upewnić się, czy wszystkie 4 wkręty weszły w drewno, a nie w płytę gipsowo-kartonową. **Jeżeli wspornik ma być zamontowany na ścianie z płyty gipsowo-kartonowej, zastosowanie prawidłowo dobranych i zainstalowanych kotw i wkrętów ma zasadnicze znaczenie.** Należy upewnić się, czy łeb wkręta ma rozmiar co najmniej ok. 95mm (3/8 cala) lub większy, aby mógł prawidłowo utrzymywać oczko sznura zabezpieczającego (11).
- Trzymając obudowę głośnika (7) w obydwu dłoniach, wprowadzić kulkę z zespołu wałka/kulki (3) do gniazda we wsporniku przyściennym (4).
- Ręcznie dokręcić wytlaczaną nakrętkę (2), jednocześnie ustawiając głośnik w odpowiednim położeniu.
- Po ustawieniu pożądanego położenia głośnika, użyć metalowego pręcika (5) wprowadzając go do jednego z otworów w wytlaczanej nakrętce (2) i dokręcić ją dokładnie.
- Przytwierdzić drugi koniec (10) sznura zabezpieczającego (8) do urządzenia Control 2.4G AW, poprzez przeprowadzenie go przez rygiel (12) w tylnej ściance głośnika.

Do systemu dołączono również montowany do ściany uchwyt dla zasilacza głośnika aktywnego. Jeżeli jest to pożądane, można zamocować ten uchwyt na ścianie i umieścić w nim zasilacz głośnika.

Montaż głośników na ścianie z wykorzystaniem wsporników przyściennych wyprodukowanych przez stronę trzecią

Każdy głośnik bezprzewodowy JBL On Air Control 2.4G AW zawiera 1/4-calową gwintowaną wkładkę w tylnej ścianie, która ułatwia korzystanie ze wsporników przyściennych produkowanych przez strony trzecie. Aby uzyskać odpowiednie zalecenia, prosimy o skontaktowanie się ze sprzedawcą produktów JBL.

UWAGA: Klient odpowiada za prawidłowy dobór i instalację wsporników przyściennych produkcji stron trzecich.

Gwintowana wkładka w dnie głośnika nie jest przeznaczona do montażu wspornika przyściennego. Przeznaczona jest do stosowania z odpowiednimi stojakami produkcji stron trzecich.

Montaż głośników na stojakach

Każdy głośnik bezprzewodowy JBL On Air Control 2.4G AW zawiera 1/4-calową gwintowaną wkładkę 20 w dnie obudowy, która ułatwia korzystanie ze stojaków produkowanych przez strony trzecie. Aby uzyskać odpowiednie zalecenia, prosimy o skontaktowanie się ze sprzedawcą produktów JBL.

UWAGA: Klient odpowiada za prawidłowy dobór i instalację odpowiednich wsporników przyściennych oraz/lub stojaków produkcji stron trzecich.

Montaż naścienny modułu nadajnika

Krok 1. Przeprowadzić dwie śruby maszynowe M3x 4 przez wspornik aż do tylnej ścianki modułu nadajnika, jak pokazano na rysunku 6.

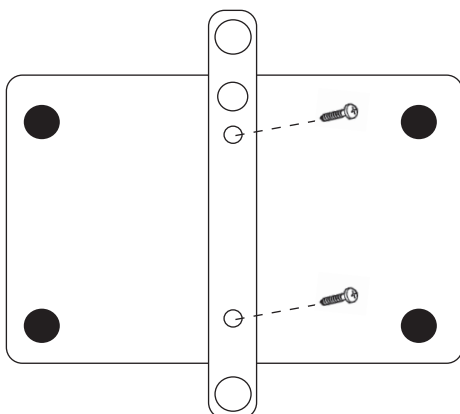

Rysunek 6.

Krok 2. Przymocować moduł nadajnika do wspornika przyściennego używając odpowiednich narzędzi i kotew ściennych, jeżeli jest to konieczne.

Wymiana baterii w pilocie

UWAGA:

Wymieniając litową baterię w pilocie, należy się upewnić, że nowe baterie są odpowiednio włożone. Baterie trzeba tak umieścić, by część plusowa (+) była skierowana ku górze, gdy uchwyt na baterie jest trzymany w taki sposób, że część z kropką jest skierowana do góry.

Instalacja baterii w pilocie

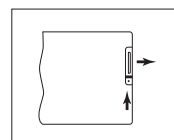

Naciśnij element przy schowku na baterie

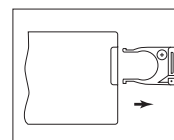

Wysuń schowek na baterie

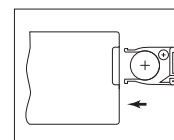

Włóż nowe baterie stroną plusową (+) do góry i wsuń schowek z powrotem do pilota.

UWAGA: NIEWŁAŚCIWE WŁOŻENIE BATERII GROZI EKSPLOZJĄ BATERIE MOŻNA WYMIENIĆ WYŁĄCZNIE NA TAKĄ SAMĄ LUB TEGO SAMEGO TYPU (CR2032).

OSTRZEŻENIE: NIE WOLNO WYSTAWIAC BATERII NA DZIAŁANIE CIEPŁA, POCHODZĄCEGO NP. OD SŁOŃCA, OGNIA, ITP.

Zużytych baterii należy się pozbywać wyłącznie zgodnie z obowiązującymi przepisami.

KONSERWACJA I OBSŁUGA TECHNICZNA

Obudowy głośników i nadajnika można oczyszczać za pomocą miękkiej szmatki, aby usunąć z nich odciski palców lub usunąć kurz.

Wszystkie połączenia przewodowe powinny być od czasu do czasu przeglądane, oczyszczane albo prowadzone od nowa.

Częstotliwość konserwacji jest uzależniona od materiałów użytych podczas wykonywania połączeń, warunków atmosferycznych innych czynników, ale nie może odbywać się rzadziej niż raz do roku.

Jeżeli system kiedykolwiek będzie wymagał naprawy, należy skontaktować się z lokalnym sprzedawcą produktów JBL lub dystrybutorem, lub odwiedzić witrynę www.jbl.com w celu znalezienia najbliższego centrum serwisowego.

SPECYFIKACJE

Zakres częstotliwości (+/-3dB):	80Hz -20kHz
Wyjście wzmacniacza:	15 watów na kanał
Przetwornik niskotonowy:	100mm (4") Magnetycznie ekranowany
Przetwornik wysokotonowy:	12mm (1/2") Laminat tytanowy, magnetycznie ekranowany
Zakres działania:	Do 21m (70'), zależnie od warunków
Radiowa częstotliwość robocza:	2,4GHz

Wymiary

Głośnik (HxWxD):	229mm x 156mm x 140mm
Nadajnik (HxWxD):	29mm x 124mm x 98mm
	95mm (3-3/4") Wysokość z wysuniętą anteną

Masa

Głośnik aktywny:	2,1kg
Głośnik pasywny:	2,0kg
Nadajnik:	0,2kg

Cechy, dane techniczne i wygląd produktów mogą być przedmiotem zmian bez uprzedniego poinformowania.

JBL i Control Series to znaki towarowe Harman International Industries, Incorporated, zarejestrowane w Stanach Zjednoczonych i/lub innych krajach. Pro Sound Come Home to znak towarowy Harman International Industries, Incorporated.

	PRO SOUND COMES HOME™
Harman Consumer Group, Inc., 250 Crossways Park Drive, Woodbury, NY 11797, USA 8500 Balboa Boulevard, Northridge, CA 91329, USA 2, route de Tours, 72500 Château du Loir, France 516.255.4JBL (4525) (USA only) www.jbl.com © 2007 Harman International Industries, Incorporated. Wszelkie prawa zastrzeżone. Part No. 406-000-05942-E	
H A Harman International® Company	