

Ekran **FRAME**[®]

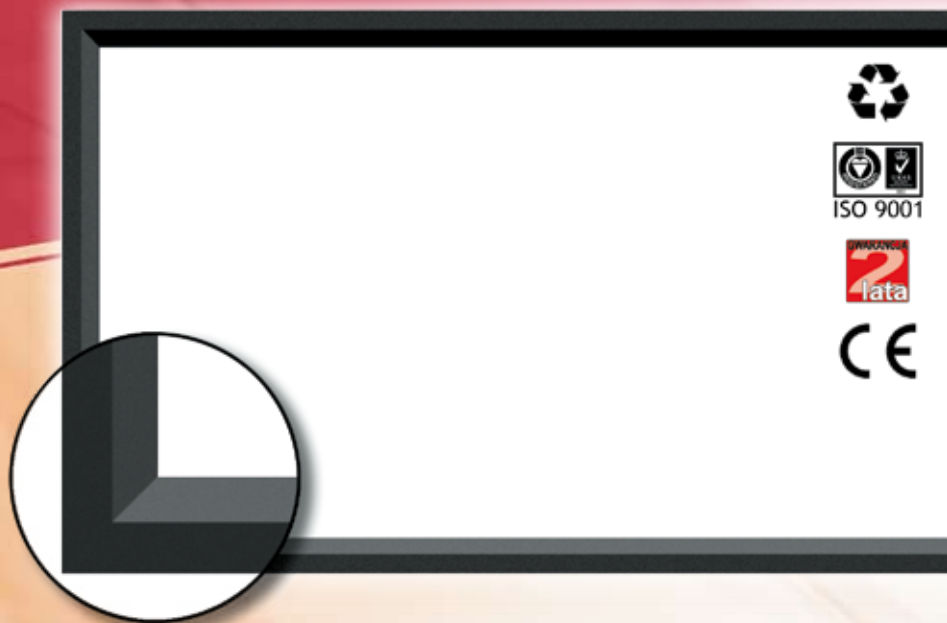

ISO 9001



siła klasyki

Usiądź wygodnie i pozwól przenieść się
w świat przestrzennego obrazu.

Poczuj siłę Kina na ekranie FRAME z najlepiej dopasowaną
powierzchnią do Twoich oczekiwań.

Dla Ciebie stworzyliśmy doskonałość.
O popcorn musisz zatroszczyć się sam.

Bycie Liderem zobowiązuje. *Viz-Art*



VIZ-ART
AUTOMATION

www.viz-art.pl

Ekran FRAME®

Przeznaczenie:

- profesjonalne Kino
- sale koncertowe
- teatry, galerie
- klasyczne Kino z kurtynami

Modele ekranów:





- AUDIO FRAME - pow. perforowana
- FRAME VISION - pow. White Vision
- FRAME REAR - pow. wsteczna

Przeznaczenie:

- profesjonalne Kino
- sale koncertowe
- teatry, galerie
- klasyczne Kino z kurtynami

Wzornictwo

Ekran FRAME to mistrzowskie produkty dla koneserów Kina. Przez swoją wyjątkową ramę np. otuloną aksamitem, cieszą się popularnością we wnętrzach dedykowanych do Kina Domowego.

	Troszczymy się o ekologię. Segregujemy pozostałości poprodukcyjne.
	Szanujemy Twój czas. Produkty wykonane są precyzyjnie, zapewniając szybki montaż.
	Produkcja wykonywana w Polsce. Nie importujemy produktów z Azji.
	Bezpieczeństwo użytkowania dla dzieci i osób starszych.
	Produkty wykonywane przez osoby dorosłe. Nie popieramy pracy dzieci.

Wygoda użytkowania

FRAME jest ekranem z Kina Twoich marzeń. Idealna powierzchnia do projekcji przedniej lub wstecznej zapewnia królewską jakość obrazu. FRAME powstał z myślą o koneserach Kina. Idealnym dodatkiem do ekranu FRAME będą aksamitne kurtyny odstawiające ekran.

Wykończenie ramy:

- klasyczne - czarne matowe
- ekskluzywne - czarny welur
- „drewno” - szeroki wachlarz barw

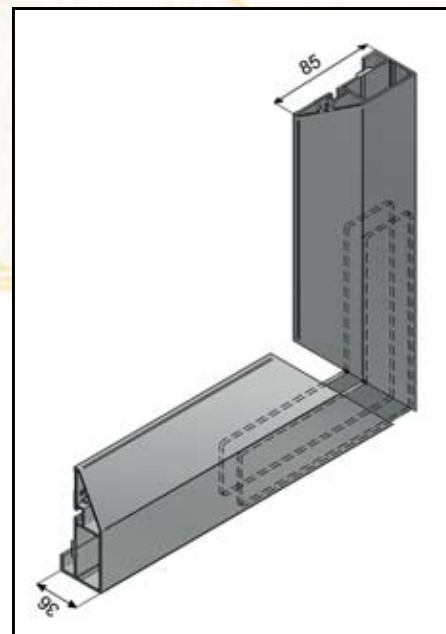

Wyjątkowe możliwości

Wybór powierzchni perforowanej umożliwia umieszczenie głośników z tyłu ekranu. Powierzchnia do projekcji wstecznej umożliwia montaż projektora z tyłu ekranu.

Instalacja

Szczególnie prosty montaż ekranu do ściany oraz łatwe napinanie powierzchni. Ekran FRAME cenione przez dekoratorów i architektów.

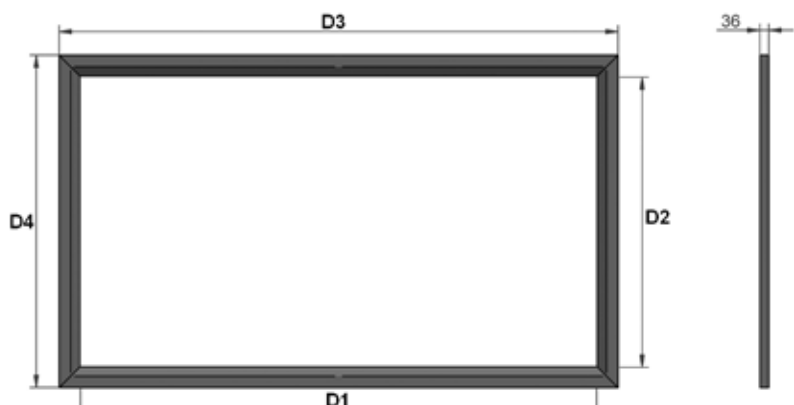

VIDEO (proporcja 4:3)				
EKRA RAMOWY	WYMIAR (mm)			
	D1	D2	D3	D4
1 800	1800	1350	1970	1110
2 000	2000	1500	2170	1670
2 400	2400	1800	2570	1970
2 600	2600	1950	2770	2120
2 800	2800	2100	2970	2270
3 000	3000	2250	3170	2420
3 500	3500	2625	3670	2795
3 800	3800	2850	3970	3020
4 000	4000	3000	4170	3170

CINE (proporcja 16:9)				
EKRA RAMOWY	WYMIAR (mm)			
	D1	D2	D3	D4
2 000	2000	1125	2170	1295
2 400	2400	1350	2570	1520
2 600	2600	1463	2770	1633
2 800	2800	1575	2970	1745
3 000	3000	1688	3170	1858
3 500	3500	1969	3670	2139
3 800	3800	2138	3970	2308
4 000	4000	2250	4170	2420

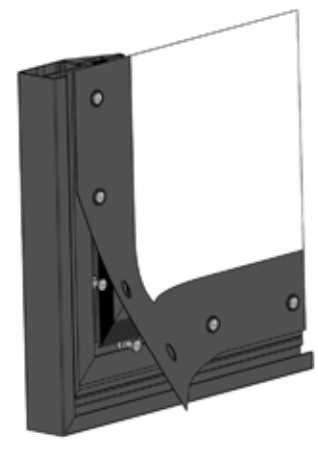

D1 - szerokość aktywnej powierzchni aktywnej
D2 - wysokość powierzchni aktywnej
D3 - całkowita długość ekranu
D4 - całkowita wysokość ekranu

Nazwa	FRAME
Szerokość ramy	85 mm
Instalacja	• ściana • wnęki • zabudowa
Powierzchnie projekcyjne	• White Vision • Perforated • Rear
Grubość materiału	• 0,35 mm • 0,50 mm • 0,35 mm
Proporcje	• 4:3 • 16:9 • inne indywidualne
Rama	alumiowa (system napinania powierzchni)
Wykończenie ramy	• lakier proszkowy czarny matowy - struktura, • welur czarny • „drewno”
W zestawie	• elementy ramy • kątowniki montażowe • powierzchnia projekcyjna • komplet instalacyjny • instrukcja montażu
Gwarancja	2 lata
Produkcja	VIZ-ART Polska